

項目	機械仕様
機械寸法(本体のみ)	(L)4180x(W)2800x(H)2250mm
据付面積	(L)5000x(W)3012x(H)2250mm
機械重量(本体のみ)	3500kg
総電気容量	25kw 100A 3相200V(実用16kw/75A)
集塵口	φ150 2口
エア電源	カプラー式R3/8 -1(5馬力以上のコンプレッサー)

# DR-249

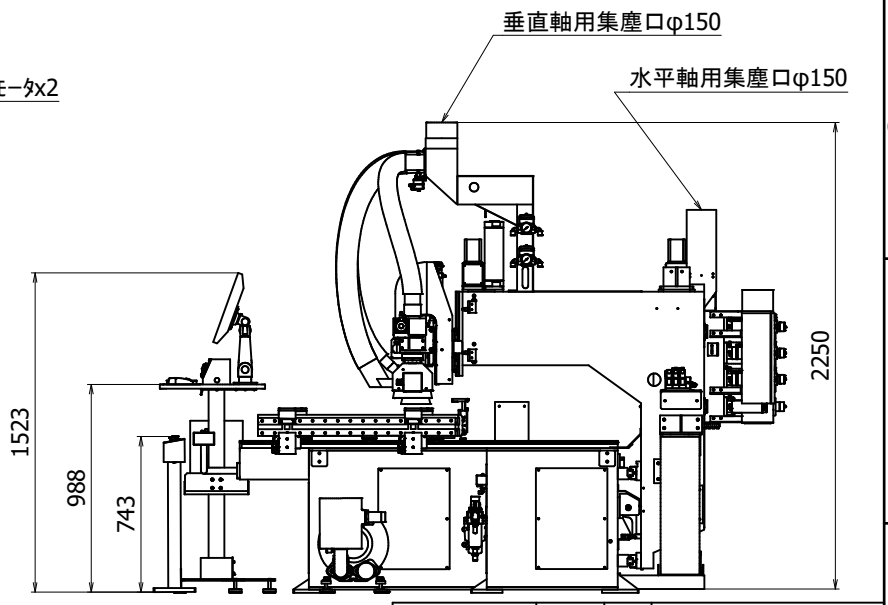
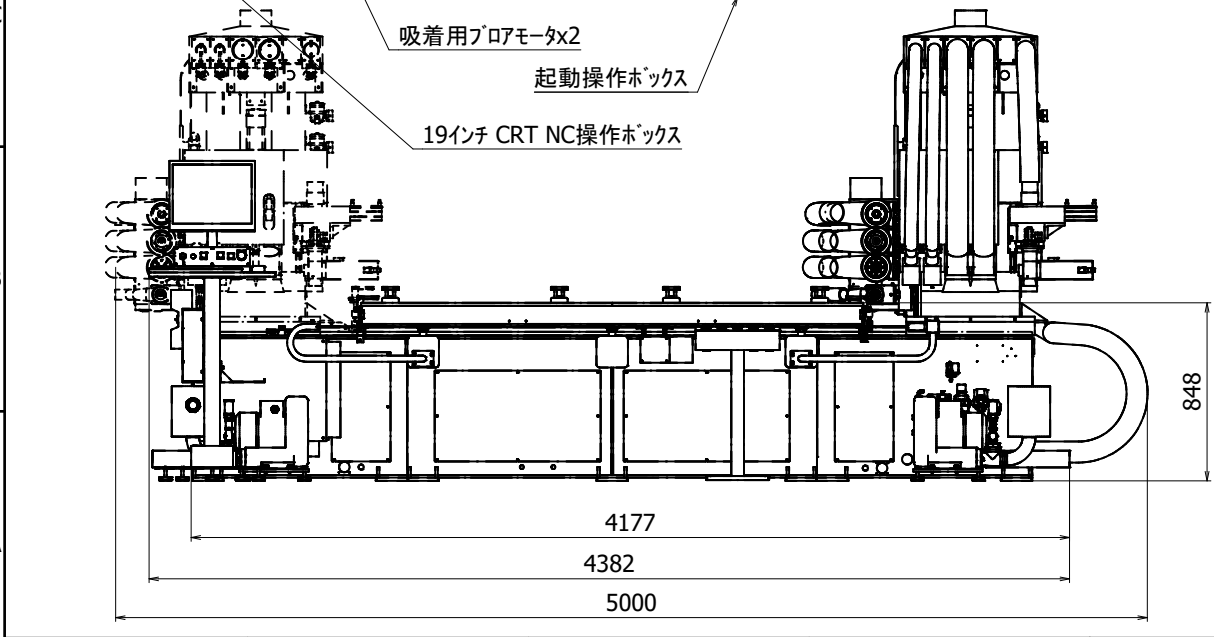
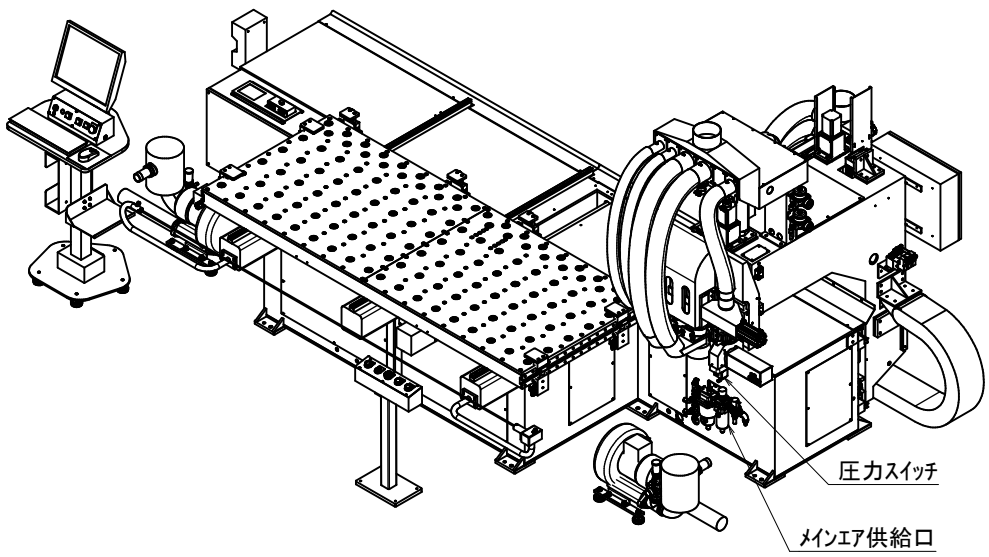
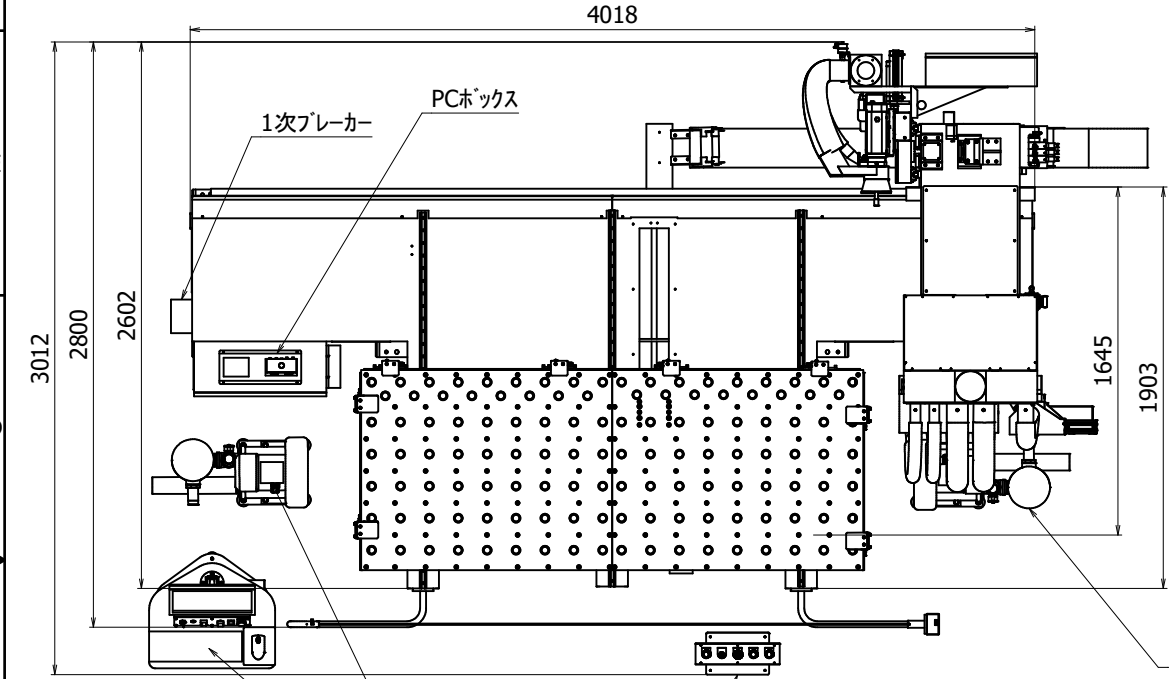

YASAKA株式会社	
名前	目付
作成者	2023/03/16
確認者	
承認者	
DR-249据付図(新)	
1/1	