

項目	機械仕様
設置面積(可動範囲含む)	4020mmx2330mm
機械寸法(本体のみ)	(L)3706x(W)1910x(H)1850mm
機械重量	2200kg
所要空気量/消費量	0.5MPa R3/8 /400l/min (コンプレッサ-3.7kw以上)
所要電力量	15kVA / 50A (実用9kw / 50A)
集塵仕様	φ150x1 / 25~30m/s / 30m ³ / min

TW-267P

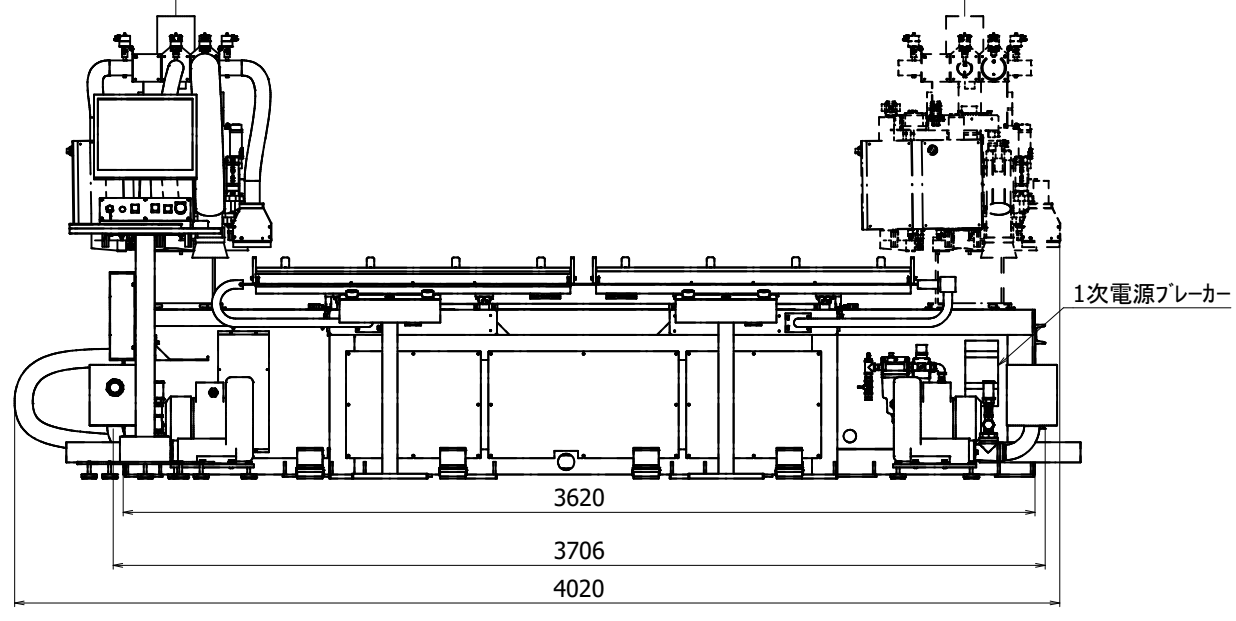
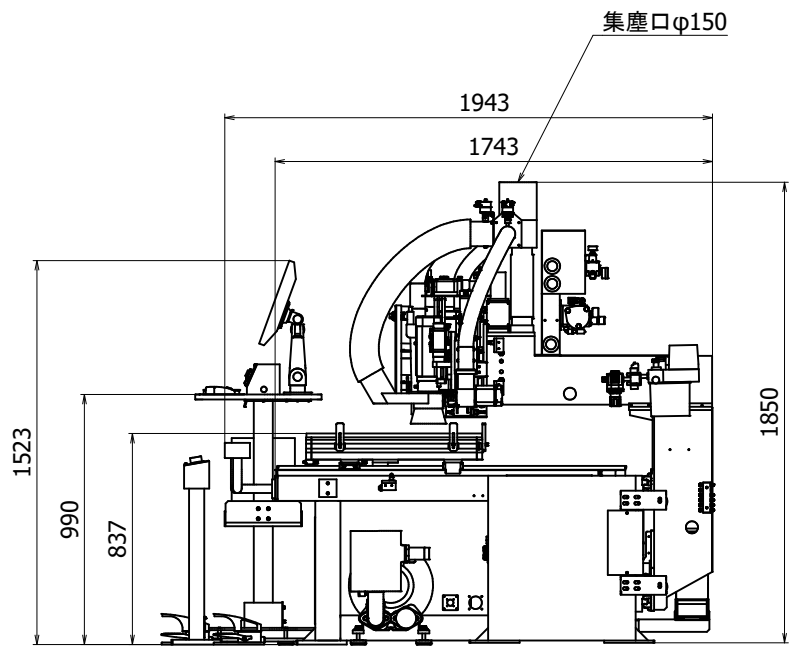
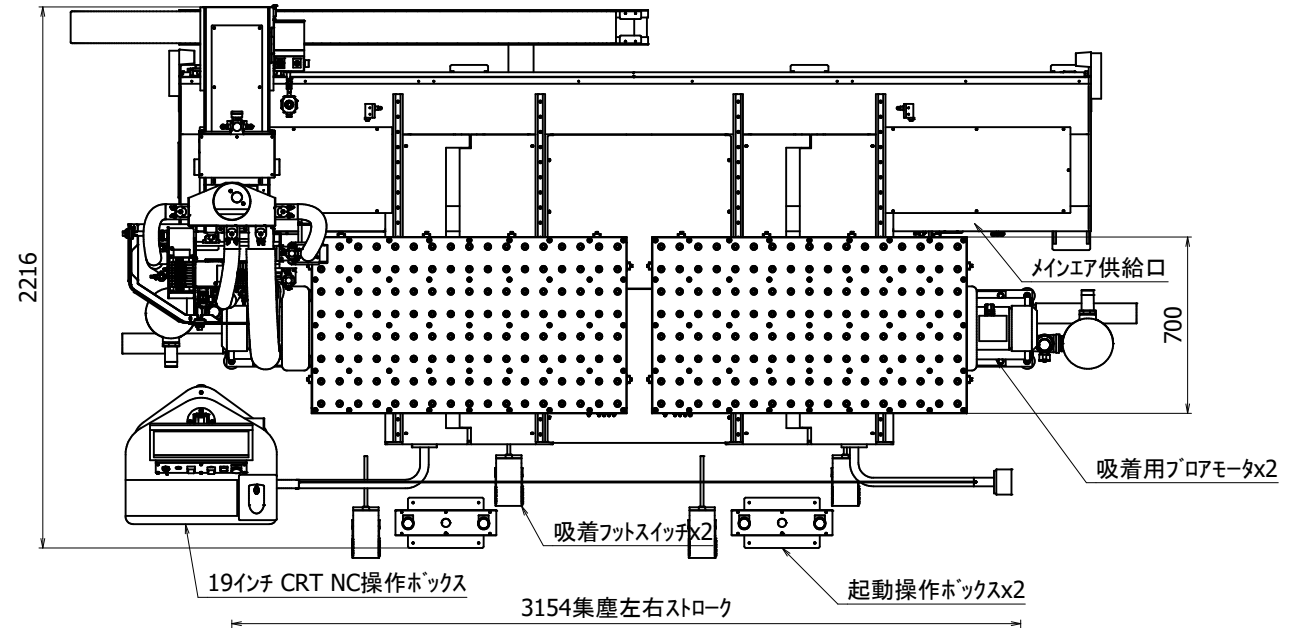
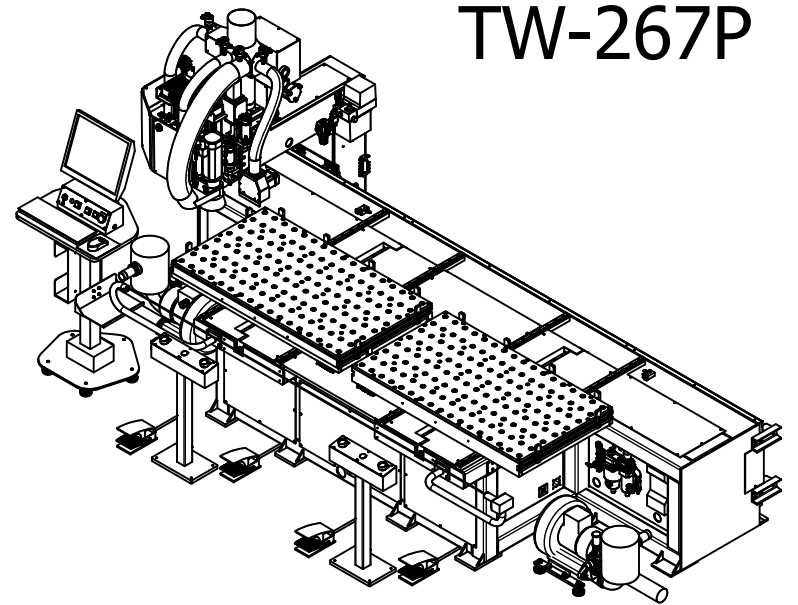

		YASAKA株式会社	
名前	日付		
作成者	2023/03/22		
確認者			
承認者			
		TW-267P据付図(新)	
		1/1	