

# 新DRM-242

項目	機械仕様
機械寸法(本体のみ)	(L)3983x(W)1900x(H)1835mm
据付面積	(L)4330x(W)2474x(H)1835mm
機械重量	1700kg
電気	三相200V 1次側(75A) 実用50A
エア取り口	3/8インチ-1
エア消費量	約250l/min
コンプレッサー	3.7kw以上
集塵口	φ125 2カ所

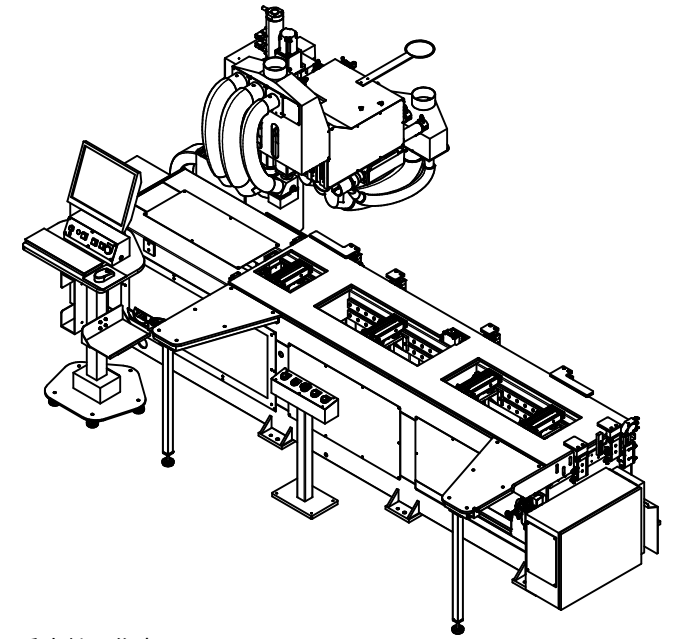

垂直軸用集塵口φ125  
水平軸用集塵口φ125

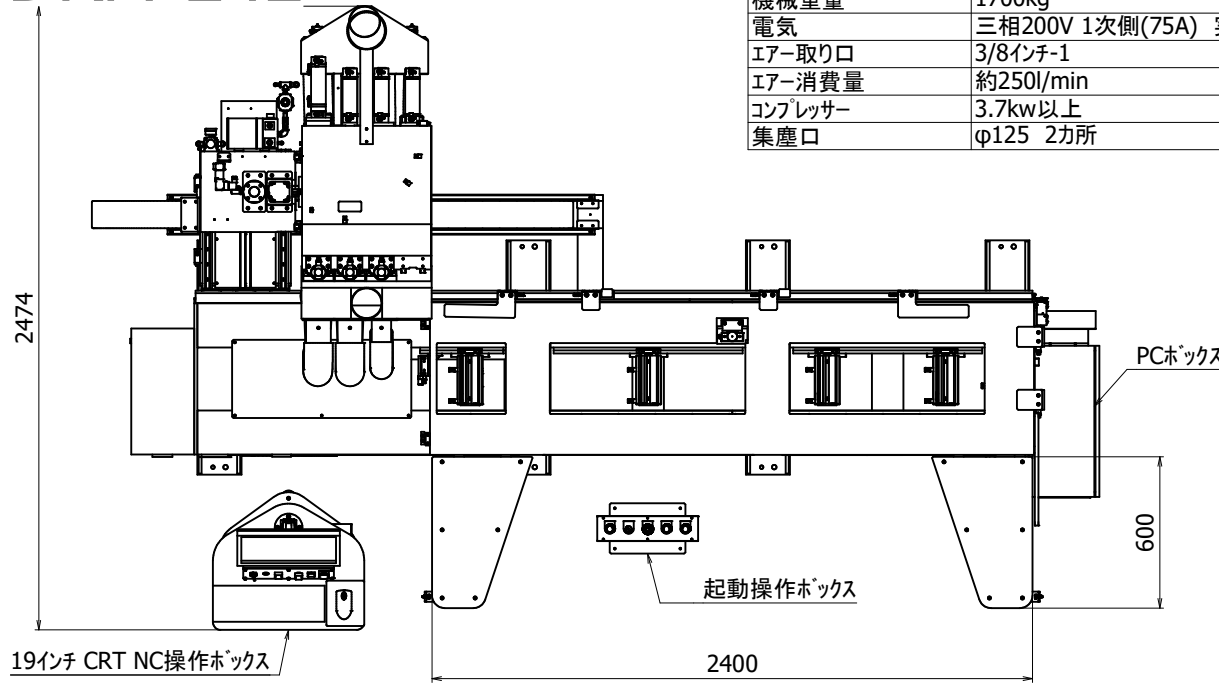
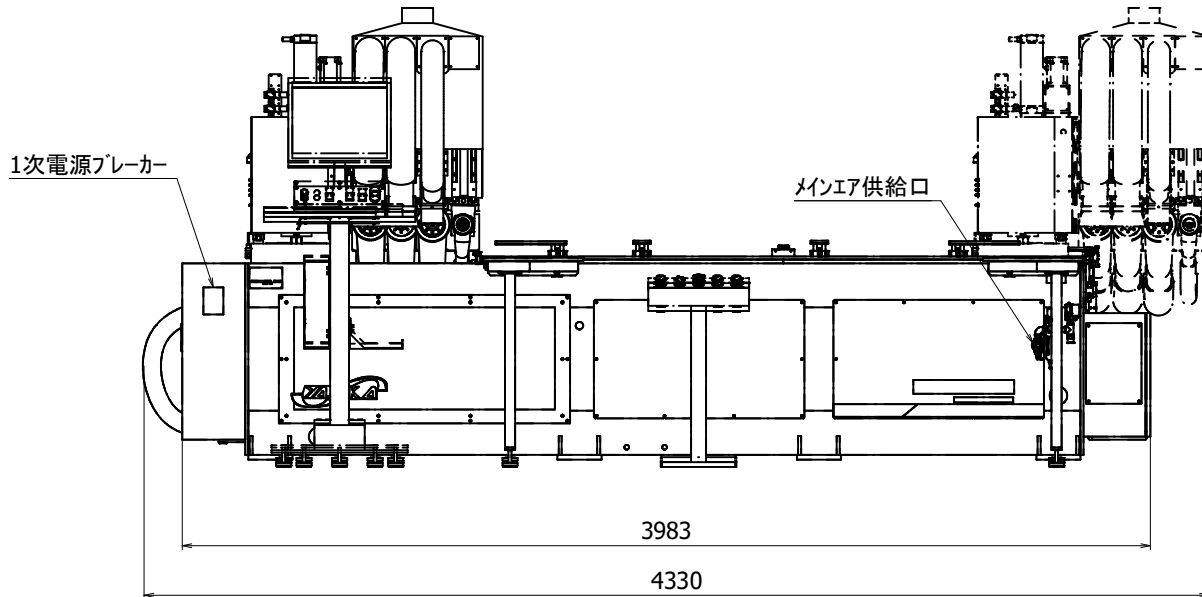
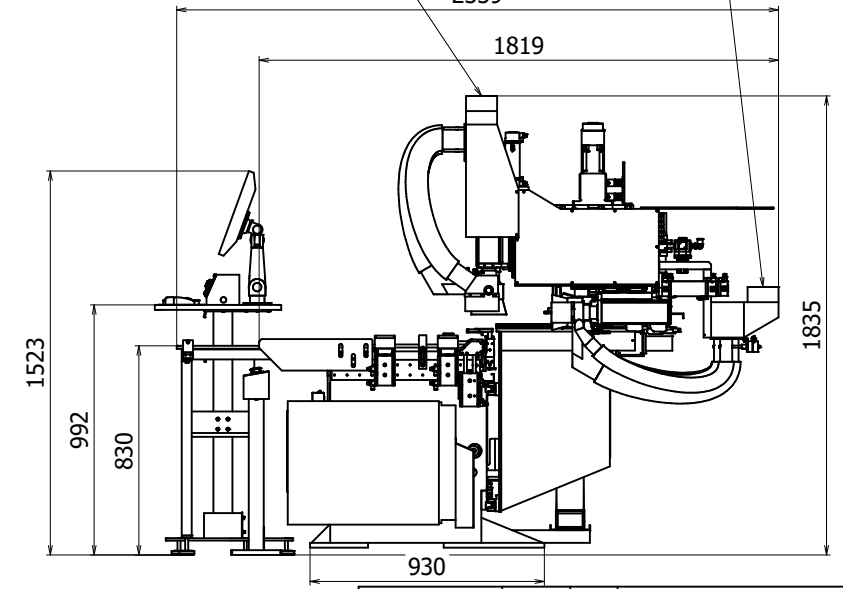

		YASAKA株式会社	
名前	日付		
作成者	2023/04/12		
確認者			
承認者			
		新DRM-242 据付図(新)	
		1/1	