

項目	機械仕様
設置面積 (可動範囲含む)	2872mmx1700mmx2267mm
機械寸法 (本体のみ)	(L)2872x(W)1400x(H)1900mm
機械重量	1500kg
電気	(1次側)40Ax1
エア-ホース	3/8 インチx1(カプラー付)
集塵	φ100x1
ハーツフィーダー (ダホ供給機)	1台 NCBD-7-15-1P 2台 NCBD-7-15-2P

# NCBD-7-15

※NCBD-7-15-1P / NCBD-7-15-2P 共通

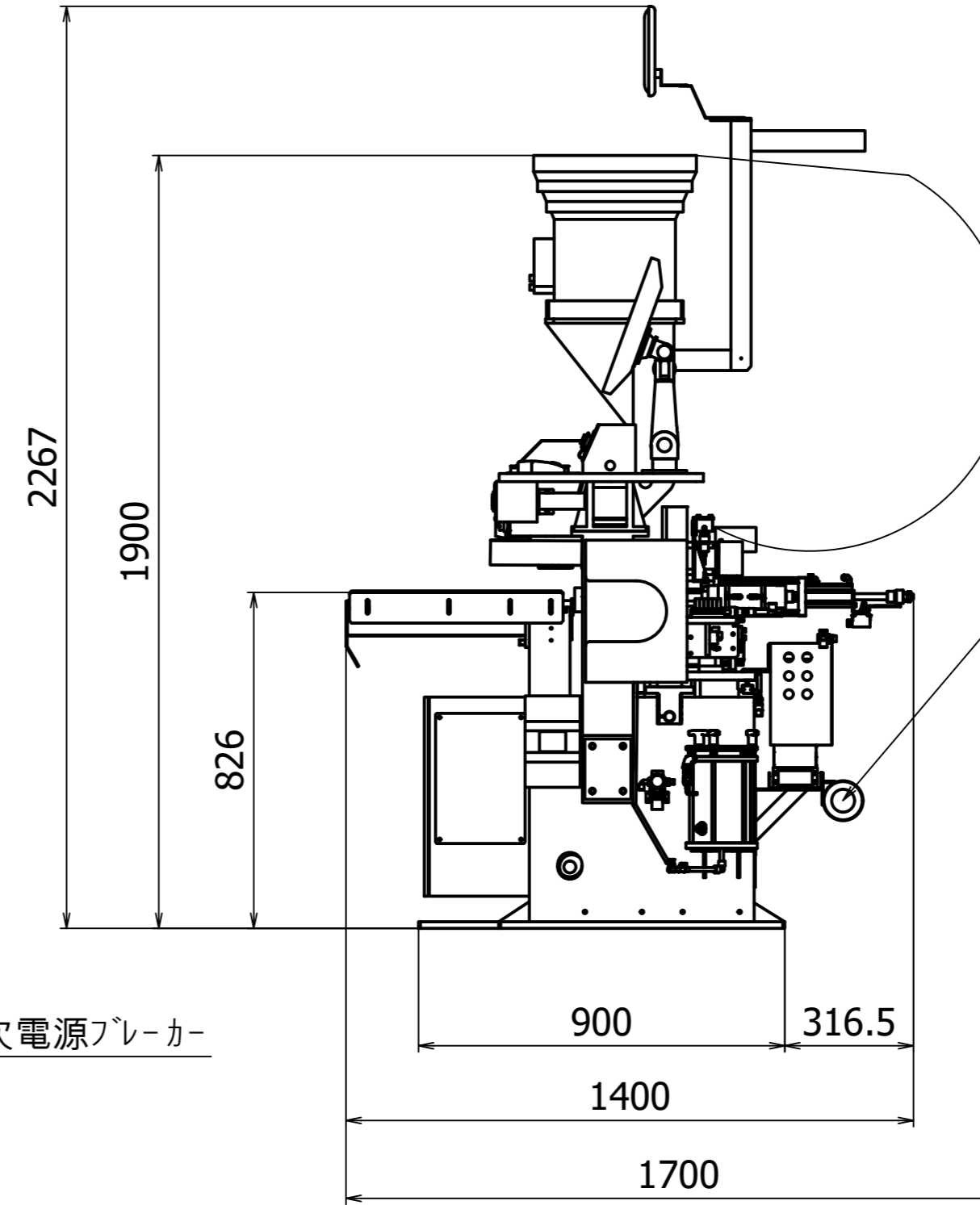
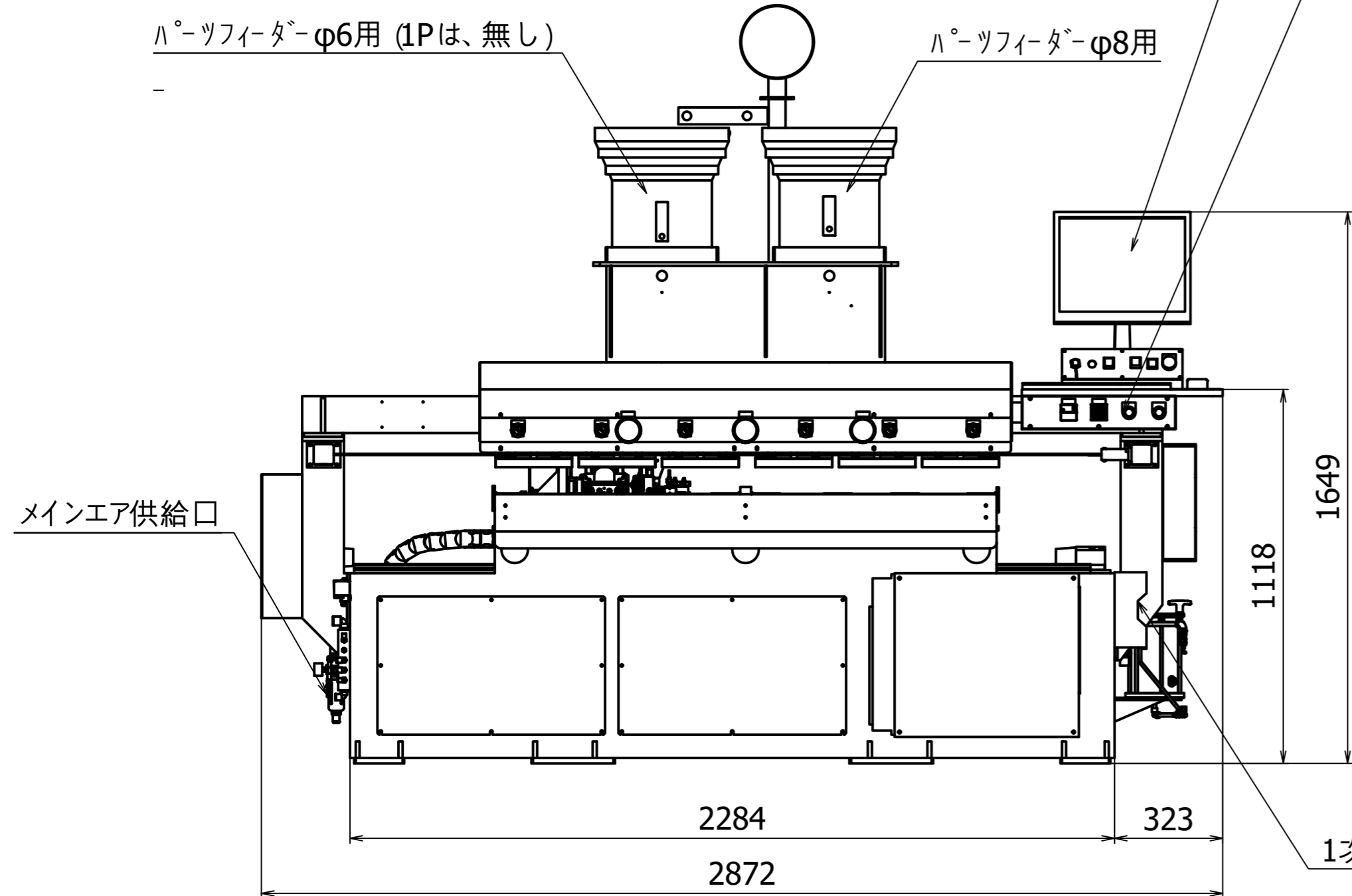
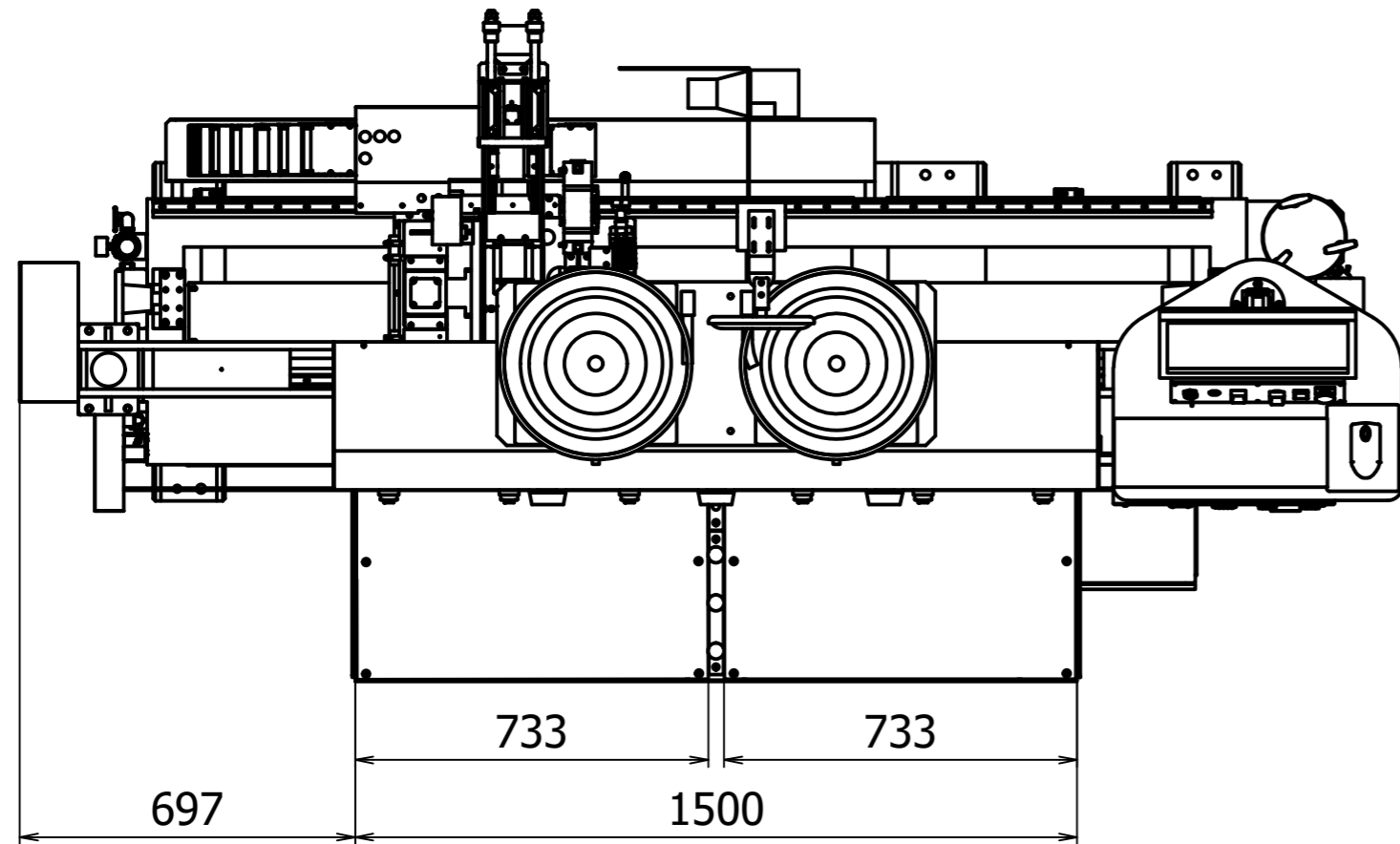
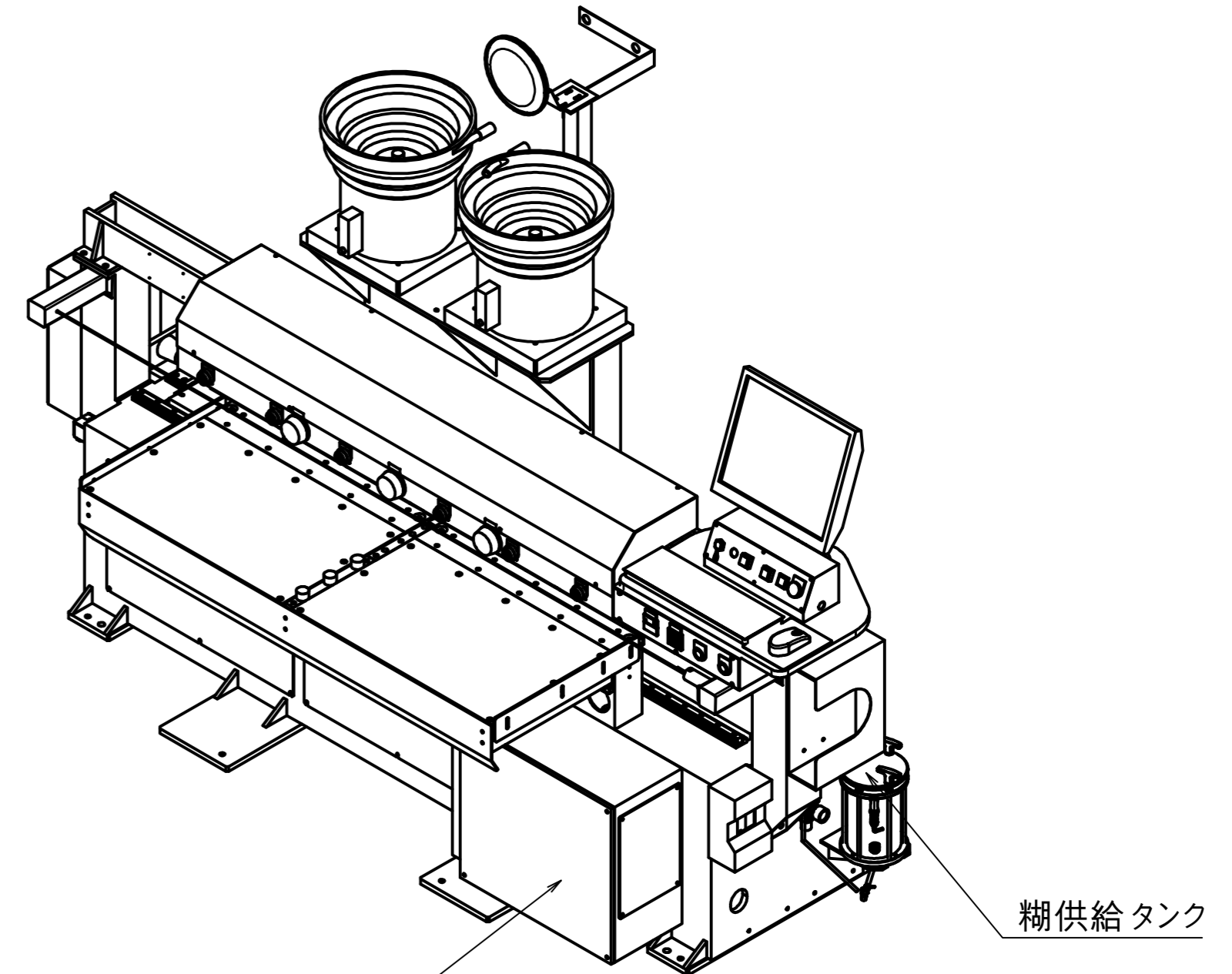

集塵口φ100

YASAKA株式会社	
作成者	名前 日付
確認者	sekkel2 2023/03/03
承認者	
NCBD7-15据付図	
1/1	A2